

**Gebrauchsanweisung
Instruction Manual
Mode d'emploi
Istruzioni
Gebruiksaanwijzing
Instrucciones de uso**

TFA®



CE

CE

Kat. Nr. 47.3003

Fig. 1

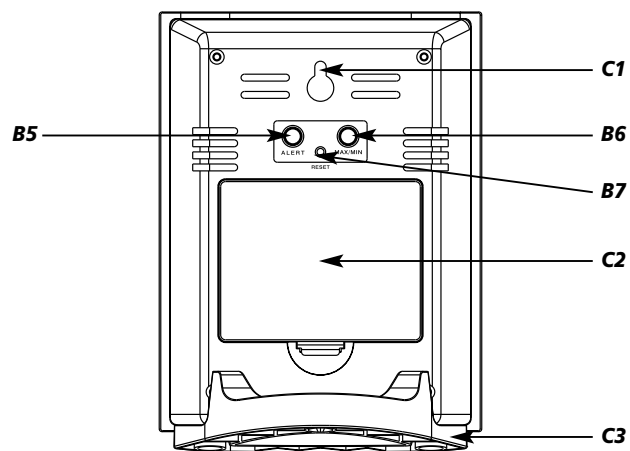
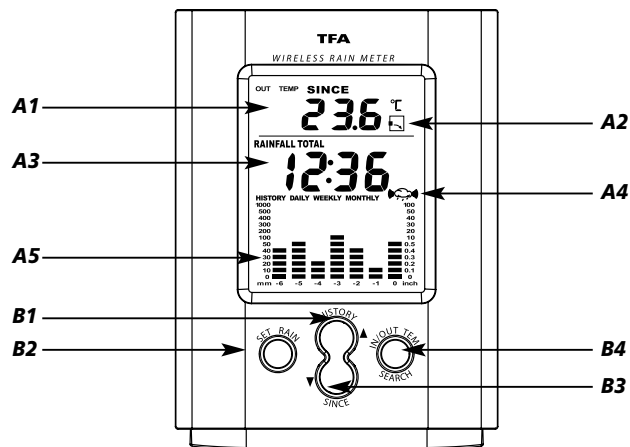

MONSUN – Funk-Regenmesser

Ⓓ

1. Funktionen

- Kabellose Übertragung der Außentemperatur und Regenmenge (433 MHz), Reichweite max. 30 m (Freifeld) mit Temperatur-Tendenzanzeige
- Regensensor mit Alarm
- Anzeige der Regenmenge gesamt, der letzten Stunde, der letzten 24 Stunden und des letzten Regens unter Angabe von Zeit und Datum der Speicherung
- Grafische Darstellung und Vergangenheitswerte der letzten 7 Tage, Wochen und Monate
- Innentemperatur
- Maxima- und Minimatemperaturen
- Programmierbarer Temperaturalarm
- Uhrzeit und Datum
- Basisstation zum Aufstellen oder an die Wand hängen
- Einfache Installation ohne Kabel
- Ideal für den Garten, die Landwirtschaft und für alle, die mehr über die Natur wissen wollen

2. Bestandteile

2.1 Basisstation (Empfänger) Fig. 1

LCD-Anzeige

- A1: Außentemperatur
- A2: Tendenzanzeige
- A3: Uhrzeit
- A4: Regensensor
- A5: Grafische Darstellung Regenmenge

Tastenbedienung

- B1: „▲ HISTORY“ Taste
- B2: „SET/RAIN“ Taste
- B3: „▼ SINCE“ Taste
- B4: „INI/OUT TEMP/SEARCH“ Taste
- B5: „ALERT“ Taste
- B6: „MAX/MIN“ Taste
- B7: „RESET“ Taste

Gehäuse

- C1: Wandaufhängung
- C2: Batteriefach
- C3: Ständer (entfernbar)

2.2. Sender Fig. 2

- D1: Batteriefach

MONSUN – Funk-Regenmesser



3. Inbetriebnahme

3.1 Batterie einlegen

- Legen Sie die beigefügten Batterien (3x 1,5V AA) in das Batteriefach der Basisstation. Achten Sie auf die richtige Polarität beim Einlegen der Batterien.

3.2 Einstellungen für Uhrzeit und Kalender

- Gleich nach dem Einlegen der Batterien oder wenn Sie die „SET“ Taste für 3 Sekunden gedrückt halten, beginnt die 24 h-Anzeige an zu blinken. Sie können mit der „▲“ und „▼“ Taste das 12- oder 24-Stunden-Zeitsystem auswählen. Mit der „SET“ Taste können Sie nun nacheinander Stunden, Minuten, Sekunden, Jahr, Datumsformat DIM oder MID, Monat, Tag, mm/Inch, °C/°F und Regensensor-Alarm an/aus einstellen.
- Nach der Jahreseinstellung können Sie mit der „▲“ und „▼“ Taste wählen, ob zuerst der Tag und dann der Monat (DIM, europäisches Datum) oder zuerst der Monat und dann der Tag (MID, amerikanisches Datum) angezeigt werden soll.

3.3 Empfang des Außensenders

- Öffnen Sie das Batteriefach des Auffanggefäßes mit einem Schraubenzieher und legen Sie die beigefügten Batterien (2 x 1,5 V AA) ein. Achten Sie auf die richtige Polarität beim Einlegen der Batterien.
- Nach der Einstellung der Uhrzeit werden die Messdaten des Außensenders automatisch an die Basisstation übertragen. Das Symbol  blinkt bei erfolgreichem Empfang. Werden die Außenwerte nicht empfangen, erscheint „- -“ auf dem Display. Prüfen Sie die Batterien und starten Sie einen weiteren Versuch. Beseitigen Sie eventuelle Störquellen.
- Sie können die Initialisierung auch manuell starten. Halten Sie die „SEARCH“ Taste auf der Basisstation für drei Sekunden gedrückt.
- Nach erfolgreicher Inbetriebnahme des Außensenders verschrauben Sie den Batteriedeckel wieder sorgfältig.

4. Bedienung

- **Wichtig:** Während des Empfangs des Funksignals des Außensenders ist eine Bedienung der Tasten nicht möglich.
- Während der Bedienung werden alle erfolgreichen Eingaben mit einem kurzen Piepton quittiert.
- Das Gerät verlässt automatisch den Einstellmodus, wenn länger als 15 Sekunden keine Taste gedrückt wird.
- Halten Sie die „▲“ und „▼“ Taste im Einstellmodus gedrückt, gelangen Sie in den Schnelllauf.

4.1 Regenmesser

4.1.1 Regensensor-Alarm

- Bei einsetzendem Regen ertönt für 2 Minuten ein Alarmton und das Symbol  beginnt zu blinken. Beenden Sie den Alarm mit einer beliebigen Taste. Das Symbol hört 30 min. nach Ende des Regens auf zu blinken.

MONSUN – Funk-Regenmesser



- Aktivieren oder deaktivieren Sie den akustischen Alarm im Einstellmodus (siehe 3.2). „AL ON → AL OF“.
-  erscheint bei aktiviertem Alarmton im Display.

4.1.2 Anzeige des Datum

- Durch Drücken der „SET/RAIN“ Taste können Sie sich das Datum anzeigen lassen.

4.1.3 Anzeige der Regenmenge

- Durch weiteres Drücken der „SET/RAIN“ Taste können Sie sich folgende Informationen anzeigen lassen:
- Regenmenge gesamt (TOTAL) seit der letzten Rückstellung. Zum Löschen des Speichers halten Sie die „SET/RAIN“ Taste für 3 Sekunden gedrückt.
- Regenmenge der letzten Stunde (1H), Update alle 10 Minuten
- Regenmenge der letzten 24 Stunden (24 H), Update jede Stunde
- Regenmenge des letzten Regens , automatische Rückstellung 30 min. nach Ende des Regens

4.1.4 Angabe von Zeit und Datum der Speicherung

- Durch wiederholtes Drücken der „SINCE“ Taste können Sie sich für jeden Wert Uhrzeit, Datum und Jahreszahl der Speicherung anzeigen lassen.

4.1.5 Grafische Darstellung und Vergangenheitswerte

- Drücken Sie die „HISTORY“ Taste, können Sie nacheinander die grafische Darstellung der Regenmengen der letzten 7 Tage (DAILY), Wochen (WEEKLY) und Monate (MONTHLY) abrufen.
- Halten Sie die „HISTORY“ Taste gedrückt, wird der Wert des aktuellen Zeitabschnittes angezeigt (aktueller Tag, Woche oder Monat = 0). Durch weiteres Drücken der „HISTORY“ Taste können Sie nacheinander alle Einzelwerte (1 bis 6) abrufen.
- Durch gleichzeitiges Drücken der „HISTORY“ und „SINCE“ Taste für 3 Sekunden wird der Speicher vollständig gelöscht.

4.2 Thermometer

4.2.1 Innen-Außentemperatur

- Mit der „IN/OUT TEMP/SEARCH“ Taste können Sie sich die Innen- (INTEMP) oder Außentemperatur (OUT TEMP) anzeigen lassen.

4.2.2 Trendpfeil

- Der Trendpfeil zeigt Ihnen, ob die Außentemperatur aktuell steigt, fällt oder gleich bleibt.

4.2.3 Maximum/Minimum-Funktion

- Durch Drücken der „MAX/MIN“ Taste können Sie sich nacheinander die Tageshöchsttemperatur (MAX) und Tiefsttemperatur (MIN) vom Innensensor und vom Außensensor abrufen.

MONSUN – Funk-Regenmesser



- Wenn Sie die „MAXIMIN“ Taste für 3 Sekunden gedrückt halten, werden die angezeigten Werte gelöscht und auf den aktuellen Wert zurückgesetzt.

4.2.4 Temperaturalarm

- Drücken Sie die „ALERT“ Taste, um die Temperaturalarmfunktion zu aktivieren oder deaktivieren (☒ erscheint bei aktiviertem Temperaturalarm im Display).
- Drücken Sie die „ALERT“ Taste für drei Sekunden, um in den Einstellmodus zu gelangen. Die Innentemperaturanzeige beginnt zu blinken. Wählen Sie mit der „▲“ und „▼“ Taste Innentemperatur oder Außentemperatur aus. Bestätigen Sie mit der „ALERT“ Taste. Sie können nun den oberen Alarmwert (Pfeil ↗ nach oben blinkt) mit den „▲“ und „▼“ Tasten einstellen. Mit der „ALERT“ Taste bestätigen Sie den Wert und gelangen direkt in die Einstellung des unteren Alarmwertes (Pfeil ↘ nach unten blinkt).
- Bei Über- bzw. Unterschreiten des eingestellten Alarmwertes ertönt für 5 Sekunden ein Piepton an der Basisstation und die Temperaturanzeige beginnt zu blinken. Der Alarmton ertönt jede Minute für 5 Sekunden erneut, solange der Grenzwert noch über- bzw. unterschritten ist (maximal 5-mal) oder bis die „ALERT“ Taste gedrückt wird.
- **Achtung:** Liegt die Temperatur wieder innerhalb der eingestellten Alarmpgrenzen, hört auch das Display auf zu blinken.

5. Aufstellen von Basisstation und Sender

- Bitte stellen Sie das Auffanggefäß fest auf einer ebenen Oberfläche an einem möglichst freien Platz auf. Vermeiden Sie die Nähe von Bäumen und anderen Abdeckungen, die die korrekte Regenmessung beeinträchtigen könnten.
- Stellen Sie die Basisstation im Wohnraum auf. Vermeiden Sie die Nähe zu anderen elektrischen Geräten (Fernseher, Computer, Funktelefone) und massiven Metallgegenständen.
- Prüfen Sie, ob eine Übertragung der Messwerte vom Sender am gewünschten Aufstellort zur Basisstation stattfindet (Reichweite Freifeld max. 30 Meter, bei massiven Wänden, insbesondere mit Metallteilen kann sich die Sendereichweite erheblich reduzieren).
- Suchen Sie sich gegebenenfalls einen neuen Aufstellort für Sender und/oder Empfänger.

6. Batteriewechsel

- Wenn die Spannung der Batterien im Sender zu niedrig ist, erscheint das Batteriezeichen auf dem Display der Basisstation.
- Verwenden Sie Alkaline Batterien. Vergewissern Sie sich, dass die Batterien polrichtig eingelegt sind. Schwache Batterien sollten möglichst schnell ausgetauscht werden, um ein Auslaufen der Batterien zu vermeiden.

Achtung:

Bitte entsorgen Sie Altgeräte und leere Batterien nicht über den Hausmüll. Geben Sie diese bitte zur umweltgerechten Entsorgung beim Handel oder entsprechenden Sammelstellen gemäß nationaler oder lokaler Bestimmungen ab.

MONSUN – Funk-Regenmesser



7. Anmerkungen

- Lesen Sie die Gebrauchsanweisung bevor Sie das Gerät benutzen.
- Zum Energiesparen können Sie das Basisgerät ausschalten, wenn Sie es längere Zeit nicht verwenden. Drücken Sie 3 Sekunden lang die „RAIN“ Taste und die „SEARCH“ Taste gleichzeitig.
- Drücken Sie die „RESET“ Taste mit einem spitzen Gegenstand, wenn die Station nicht einwandfrei funktioniert.
- Halten Sie das Gerät von anderen elektronischen Geräten und großen Metallteilen fern.
- Vermeiden Sie extreme Temperaturen, Erschütterungen und direkte Witterungseinflüsse.

8. Haftungsausschluss

- Das Gerät ist kein Spielzeug. Bewahren Sie es außerhalb der Reichweite von Kindern auf.
- Dieses Gerät ist nicht für medizinische Zwecke oder zur öffentlichen Information geeignet, sondern für den privaten Gebrauch bestimmt.
- Unsachgemäße Behandlung oder nicht autorisiertes Öffnen des Gerätes führt zum Verlust der Garantie.
- Diese Anleitung oder Auszüge daraus dürfen nur mit Zustimmung der TFA Dostmann veröffentlicht werden.

9. Technische Daten

Messbereiche:

Innentemperatur:	-10...+50°C (14...+122°F)
Außentemperatur:	-50...+70°C (-58...+158°F)
Regenmenge:	0...9999 mm (0...999.9 inch)

Batterien:	3 x 1,5 V AA für Basisstation und 2 x 1,5 V AA Sender (Batterien inklusive)
------------	--

Wir erklären hiermit, dass diese Funkanlage die wesentlichen Anforderungen der R&TTE Richtlinie 1999/5/EG erfüllt.

TFA Dostmann GmbH & Co.KG, Wertheim / www.tfa-dostmann.de

CE 0682



MONSUN – Wireless rain gauge

(GB)

1. Features

- Wireless transmission of outdoor temperature and rainfall quantity (433 MHz), distance range up to 30 m (free field), with temperature trend indicator
- Rain sensor with alarm
- Indication of total rainfall quantity, of the last hour, the last 24 hours and the last rain with time and date of recording
- Bar graph indication and history of the last 7 days, weeks and months
- Indoor temperature
- Maximum and minimum temperature
- Programmable temperature alarm
- Clock with date
- Display unit for wall mounting or table standing
- Very simple installation, no cables required
- Ideal for gardening and agricultural purposes and for all those who want to know more about nature

2. Elements

2.1 Receiver (Display unit) Fig. 1

LCD

- A1: Outdoor temperature
- A2: Trend indicator
- A3: Time
- A4: Rain sensor
- A5: Bar graph indication rainfall quantity

Buttons

- B1: "▲ HISTORY" button
- B2: "SET/RAIN" button
- B3: "▼ SINCE" button
- B4: "IN/OUT TEMP/SEARCH" button
- B5: "ALERT" button
- B6: "MAX/MIN" button
- B7: "RESET" button

Housing

- C1: Wall Mount Hole
- C2: Battery Compartment
- C3: Stand (removable)

2.2. Transmitter Fig. 2

- D1: Battery compartment

MONSUN – Wireless rain gauge

(GB)

3. Getting started

3.1 Insert batteries

- Insert the batteries (3x 1.5V AA) into the battery compartment of the display unit, observing the correct polarity.

3.2 Setting of clock and calendar

- After batteries were inserted, or when holding "SET" button for 3 seconds, the 24 h digit begins to flash. Press "▲" or "▼" buttons to choose 12 HR or 24 HR system. Using "SET" button you can switch to setting hours, minutes, seconds, year, month/day sequence, month, day, mm/inch, °C/°F and rain sensor alarm ON or OFF.
- In "month/day sequence" the two different date displays can be selected: month/date (American version) or datel/month (European version).

3.3 Reception of outdoor transmitter



- Open the battery compartment of the outdoor rain sensor with a screw driver and insert the batteries (2 x 1.5 V AA), polarity as illustrated.
- The display unit automatically starts scanning the 433 MHz signal to register the rain sensor unit after setting time. The symbol  flashes when the signal is received successfully. If the reception of outdoor values fails, "- -" appears on the display. If the reception of outdoor values fails, "- -" appears on the display. Check the batteries and try it again. Check if there is any source of interference.
- Manual initialization can be helpful. Hold "SEARCH" button on the display unit for 3 seconds.
- After successful installation screw up the battery compartment of transmitter carefully.

4. How to operate

- **Important:** Buttons will not function while scanning the outdoor transmitter signal.
- During operation, all successful settings will be confirmed by an acoustical signal.
- The instrument will quit the setting mode, if there is no button used within 15 seconds.
- Holding "▲" or "▼" buttons, you will enter fast mode.

4.1 Rain gauge

4.1.1 Rain sensor alarm

- When it starts to rain an alarm signal will sound for 2 seconds and the symbol  begins to flash. Press any button to stop the alarm. The display stops flashing 30 minutes after the rain has finished.
- Set the acoustic rain sensor alarm on or off during setting mode (see 3.2). "AL ON → AL OF".
-  appears on the display when alarm sound is activated.

4.1.2 Indication of date

- Press "SET/RAIN" button to show the date.

4.1.3 Indication of rainfall quantity

- Press "SET/RAIN" button again to show the following information:
- Indication of total rainfall quantity since the last reset. Hold "SET/RAIN" button for 3 seconds to clear the recorded reading.

MONSUN – Wireless rain gauge



- Rainfall quantity of the last hour (1H), update every 10 minutes
- Rainfall quantity of the last 24 hours (24H), update every hour
- Rainfall quantity of the last rain ☁, automatic reset 30 minutes after rain has finished

4.1.4 Time and date of recording

- You can recall the time, date and year of recording for every value by pressing "SINCE" button repeatedly.

4.1.5 Bar graph indication and history

- Press "HISTORY" button to show the bar graph indication of the rainfall quantities for the last 7 days (DAILY), weeks (WEEKLY) and months (MONTHLY).
- Hold "HISTORY" button to recall the value of the current time period (current day, week or month = 0). Press "HISTORY" button again to recall all single values (1 to 6).
- Press and hold "HISTORY" button and "SINCE" button for 3 seconds at the same time to reset the memory completely.

4.2 Thermometer

4.2.1 Indoor outdoor temperature

- Press "IN/OUT TEMP/SEARCH" button to show indoor (INTEMP) or outdoor (OUT TEMP) temperature.

4.2.2 Trend pointer

- The trend pointer displayed on the LCD indicates if the outdoor temperature is increasing, steady or decreasing.

4.2.3 Maximum/Minimum function

- Press "MAX/MIN" button to show the maximum (MAX) and minimum (MIN) temperature of the indoor and outdoor sensor one after the other.
- Hold "MAX/MIN" button for 3 seconds to clear the recorded maximum and minimum reading.

4.2.4 Temperature alert

- Press "ALERT" button to set the temperature alert function on or off. (☒ appears on the LCD if this function is on).
- Hold "ALERT" button for 3 seconds to enter the Alert setting mode. Indoor temperature flashes. Press "▲" or "▼" button to select indoor or outdoor temperature for the temperature alert. Press "ALERT" button to confirm the settings. Press "▲" or "▼" button to set the upper temperature limit (upwards arrow ☒ is flashing). Press "ALERT" button to confirm the settings. Press "▲" or "▼" button to set the lower temperature limit (downwards arrow ☒ is flashing).
- When passing or falling below the selected temperature limit an alarm signal will sound for 5 seconds and the temperature display begins to flash. The alarm signal keeps on beeping every minute as long as the temperature is higher/lower than the preset value (5 times maximum) or the "ALERT" button is pressed.
- **Attention:** Is the temperature within the preset limits the display stops flashing.

MONSUN – Wireless rain gauge



5. Positioning of display unit and transmitter

- The outdoor sensor unit should be securely placed on a horizontal surface in an open area. Avoid trees or other coverings where rainfall may be reduced causing inaccurate reading.
- Place the display unit at the final position. Avoid the vicinity of any interfering field like computer monitors or TV sets and solid metal objects.
- Check the transmission of the signal from the transmitter to the display unit (transmission range 30 m free field, within ferro-concrete rooms, especially with metal parts, the received signal is naturally weakened).
- If necessary chose another position for transmitter and/or display unit.

6. Battery Replacement

- When the batteries in the outdoor sensor unit are used up, low battery icon appears on the LCD of the display unit.
- Use alkaline batteries only. Observe correct polarity. Low batteries should be changed soon to avoid the damage resulting from a leaking battery.

Attention:

Please do not dispose of old electronic devices and empty batteries in household waste. To protect the environment, take them to your retail store or to appropriate collection sites according to national or local regulations.

7. Notes

- Always read the users manual carefully before operating the unit.
- Please switch off the display unit if not using it for a long time. Press "RAIN" button and "SEARCH" button at the same time.
- Use a pin to press the "RESET" button if the unit does not work properly.
- Avoid placing the clock near interference sources/metal frames such as computer or TV sets.
- Do not expose the instrument to extreme temperatures, vibration or shock.

8. Liability Disclaimer

- The product is not a toy. Keep it out of reach of children.
- The product is not to be used for medical purpose or for public information, but is determined for home use only.
- Improper use or unauthorized opening of housing will mean the loss of warranty.
- No part of this manual may be reproduced without written consent of TFA Dostmann.

9. Specifications

Measuring range:

Indoor temperature:	-10...+50°C (14...+122°F)
Outdoor temperature:	-50...+70°C (-58...+158°F)
Rainfall quantity:	0...9999 mm (0...999.9 inch)
Batteries:	3 x 1,5 V AA for main unit and 2 x 1,5 V AA for transmitter (included)

Herewith we declare, that this wireless transmission device does comply with the essentials requirements of R&TTE Directive 1999/5/EC.

TFA Dostmann GmbH & Co.KG, Wertheim | www.tfa-dostmann.de

CE 0682



1. Fonctions

- Transmission de la température extérieure et quantité de pluie sans câble (433 MHz), rayon d'action de 30 m au maximum (champ libre), avec tendance de la température
- Senseur de pluie avec alarme
- Affichage de la quantité de pluie totale, de la dernière heure, des dernières 24 heures et de la dernière pluie avec indication de l'heure et de la date de l'enregistrement
- Indication graphique et histoire des derniers 7 jours, semaines et mois
- Température intérieure
- Températures maximales et minimales
- Alarme de température programmable
- Horloge avec date
- Station base à poser ou à fixer au mur
- Installation ultrasimple sans câble
- Idéal pour le jardin et l'agriculture et pour tous ceux qui désirent en savoir plus sur notre nature

2. Éléments

2.1 Station base Fig. 1

Affichage à CL

- A1: Température extérieure
- A2: Tendance de la température
- A3: Horloge
- A4: Senseur de pluie
- A5: Indication graphique quantité de pluie

Touches

- B1: Touche «▲ HISTORY»
- B2: Touche «SET/RAIN»
- B3: Touche «▼ SINCE»
- B4: Touche «IN/OUT TEMP/SEARCH»
- B5: Touche «ALERT»
- B6: Touche «MAX/MIN»
- B7: Touche «RESET»

Boîtier

- C1: Suspension murale
- C2: Logement de batterie
- C3: Support (éliminable)

2.2. Emetteur Fig. 2

- D1: Logement batterie

MONSUN – Pluviomètre radio piloté

(F)

3. Mise en service

3.1 Insertion des batteries

- Insérer les batteries (3x 1,5V AA) fournies dans le logement de batterie de la station base. Faire attention à la polarisation correcte.

3.2 Réglage de l'heure et calendrier

- Après la mise en place des batteries ou en appuyant pendant 3 secondes la touche «SET», l'affichage «24 h» commence à clignoter. Vous pouvez ajuster le système de temps à 12 heures ou 24 heures à l'aide des touches «▲» et «▼». En utilisant la touche «SET» on peut régler successivement les heures, minutes, secondes, l'année, DIM ou MID, mois, date, mm/linch, °C/°F et alarme du capteur de pluie ON/OFF.
- Après le réglage de l'année on peut, à l'aide des touches «▲» et «▼» sélectionner l'ordre d'affichage du jour puis du mois (date européenne) ou l'ordre avec le mois en premier et le jour ensuite (date américaine).

3.3 Réception de l'émetteur extérieure

- Ouvrir le logement de batterie de l'émetteur avec un tournevis et insérer les batteries (2 x 1,5 V AA). Faire attention à la polarisation correcte.
- Après le réglage de l'heure, les paramètres de mesure seront transférés de l'émetteur à la station principale. Le symbole  clignote en cas de réception correcte. Si les valeurs extérieures ne sont pas reçues, «- -» apparaît sur le display. Contrôler les batteries et effectuer une nouvelle tentative. Éliminer les éventuelles sources de parasitage.
- Vous pouvez également démarrer une nouvelle initialisation en manuel en pressant la touche «SEARCH» pour 3 secondes.
- Après une mise en service correcte de l'émetteur extérieur, refermer soigneusement le couvercle du logement de batteries.

4. Opération

- **Attention:** Pendant la réception du signal radio de l'émetteur extérieure, il n'est pas possible d'utiliser les touches.
- Pendant le réglage, toutes les entrées qui aboutissent sont confirmées par une courte sonorité aigue.
- Le mode de réglage est toujours automatiquement terminé après 15 secondes sans qu'aucune action de touche ne se produise.
- Si l'on maintient appuyées les touches «▲» et «▼» dans le mode de réglage, on parvient à l'affichage rapide.

4.1 Pluviomètre

4.1.1 Alarme senseur de pluie

- Lorsqu'il commence à pleuvoir, une alarme retentit pendant deux minutes et le symbole  commence à clignoter. Stoppez l'alarme en appuyant sur une touche quelconque. Le symbole arrête de clignoter 30 minutes après que la pluie ait cessé.

MONSUN – Pluviomètre radio piloté

(F)

- Activez ou désactivez l'alarme acoustique en mode réglage (voir point 3.2). «AL ON → AL OF».
-  apparaît à l'écran si l'alarme acoustique est activée.

4.1.2 Indication de date

- Une pression sur la touche «SET/RAIN» vous permet d'afficher la date.

4.1.3 Affichage de la quantité de pluie

- Une pression supplémentaire sur la touche «SET/RAIN» vous permet d'afficher les informations suivantes :
- Quantité de pluie totale (TOTAL) depuis la dernière remise à zéro. Pour effacer la mémoire, appuyez pendant 3 secondes sur la touche «SET/RAIN».
- Quantité de pluie de la dernière heure (1H), réactualisation toutes les 10 minutes.
- Quantité de pluie des dernières 24 heures (24H), réactualisation toutes les heures.
- Quantité de pluie de la dernière pluie , remise à zéro automatique 30 minutes après que la pluie ait cessé.

4.1.4 Indication de l'heure et de la date de l'enregistrement

- Une pression répétée sur la touche «SINCE» vous permet d'afficher séparément l'heure, la date et l'année de l'enregistrement.

4.1.5 Représentation graphique des valeurs antérieures

- Appuyez sur la touche «HISTORY» pour afficher successivement les représentations graphiques des quantités de pluie des 7 derniers jours (DAILY), semaines (WEEKLY) et mois (MONTHLY).
- Maintenez la touche «HISTORY» appuyée pour afficher la valeur de la période en cours (journalière, semaine ou mois en cours = 0). Une pression supplémentaire sur la touche «HISTORY» vous permet d'afficher successivement les valeurs 1 à 6.
- Appuyez simultanément sur la touche «HISTORY» et la touche «SINCE» pendant 3 secondes pour effacer totalement le contenu de la mémoire.

4.2 Thermomètre

4.2.1 Température intérieure/extérieure

- Avec la touche «IN/OUT TEMP/SEARCH» vous permet d'afficher la température intérieure (INTEMP) et extérieure (OUT TEMP).

4.2.2 Flèche de tendance

- Le flèche de tendance indique si la température extérieure actuellement monte, tombe ou reste stable.

4.2.3 Fonction maximum/minimum



- A l'aide de la touche «MAX/MIN» on peut obtenir la température maximum (MAX) et minimum (MIN) pour l'émetteur intérieur et extérieur l'un après l'autre.

MONSUN – Pluviomètre radio piloté

(F)

- Si la touche «MAX/MIN» reste appuyée pendant 3 secondes, les valeurs seront effacées et remplacées par les valeurs actuelles.

4.2.4 Alarme de température

- Pour activer ou désactiver la fonction d'alarme de température, appuyer la touche «ALERT». Sur l'affichage apparaît  quand l'alarme de température est active.
- Appuyer la touche «ALERT» pendant trois secondes, pour accéder au mode de réglage. L'affichage de température interne commence à clignoter. A l'aide des touches «▲» et «▼» sélectionner la température intérieure ou extérieure. Confirmer à l'aide de la touche «ALERT». On peut maintenant régler la valeur d'alerte supérieure (la flèche  vers le haut clignote) à l'aide des touches «▲» et «▼». Il faut confirmer la valeur à l'aide de la touche «ALERT», puis on passe directement au réglage de la valeur d'alerte inférieure (La flèche  vers le bas clignote).
- En cas de valeur d'alarme réglée dépassée ou pas atteinte, une sonorité aigue se fait entendre pendant 5 secondes sur la station principale et l'affichage de température commence à clignoter. La sonnerie d'alarme retentit à nouveau chaque minute pendant 5 secondes, tant que la valeur d'alerte reste dépassée ou non atteinte (au maximum 5 fois) ou jusqu'à ce qu'on appuie la touche «ALERT».
- **Attention:** si la température revient à nouveau dans les limites d'alarme réglées l'affichage arrête également de clignoter.

5. Mise en place de la station principale et de l'émetteur

- Installez solidement l'émetteur sur une surface plane à un emplacement sans obstacles. Évitez une installation à proximité d'arbres et d'autres endroits abrités, ceux-ci peuvent influencer la mesure correcte de la pluviométrie.
- Déposer la station base dans une pièce d'habitation. Éviter la proximité à d'autres appareils électriques (télévision, ordinateur, téléphone à onde radio) aux objets métalliques massifs.
- Vérifier que les valeurs de mesure entre l'émetteur à l'emplacement désiré et la station principale (portée avec champ libre environ 30 mètres) sont bien transmises, en cas de murs massifs, en particulier comportant des parties métalliques la portée d'émission peut se réduire considérablement.
- Si nécessaire rechercher de nouveaux emplacements pour l'émetteur et/ou le récepteur.

6. Remplacement des batteries

- Quand les batteries de l'émetteur sont trop faibles, le symbole «batterie faible» apparaît sur l'affichage de la station base.
- Utiliser des batteries alcalines. S'assurer que les batteries soient introduites avec la bonne polarisation. Les batteries faibles doivent être changées le plus rapidement possible, afin d'éviter une fuite des batteries.

Attention: Les vieux appareils électroniques et piles usagées ne doivent pas être jetés dans les déchets ménagers. Veuillez les rendre dans un site approprié de récupération pour les enlever sous des conditions de milieu ou chez votre revendeur selon les spécifications nationales et locales.

MONSUN – Pluviomètre radio piloté

(F)

7. Remarques

- Lisez les instructions d'emploi avant d'utiliser l'appareil.
- Vous pouvez éteindre la base si vous souhaitez économiser de l'énergie. En appuyant simultanément sur la touche «RAIN» et la touche «SEARCH» pendant env. 3 secondes.
- Appuyer la touche «RESET» avec un objet pointu pour remettre et activer nouvellement.
- Tenir l'appareil éloigné d'autres appareils électriques et de pièces métalliques importantes.
- Éviter les températures extrêmes, les vibrations et les effets directs des intempéries.

8. Conditions de garantie

- L'appareil n'est pas un jouet. Maintenir l'appareil hors de portée des enfants.
- Cet appareil n'est adapté pour des besoins médicaux ou pour l'information publique, il doit servir uniquement à un usage privé.
- Toute utilisation non conforme ou l'ouverture non autorisée de l'appareil provoque la perte de la garantie.
- Ce mode d'emploi ou des extraits de celui-ci peuvent être publiés exclusivement avec l'approbation du TFA Dostmann.

9. Caractéristiques techniques

Plages de mesure:

Température intérieure: (-10°C...+50°C (14...+122°F)

Température extérieure: -50...+70°C (-58...+158°F)

Quantité de pluie: 0...9999 mm (0...999.9 inch)

Batteries:

3 x 1,5 V AA pour la station base et

2 x 1,5 V AA pour l'émetteur (comprises)

Nous déclarons ici que cet appareil émetteur récepteur d'ondes radio répond aux exigences essentielles de la directive R&TTE 1999/5/CE.

TFA Dostmann GmbH & Co.KG, Wertheim | www.tfa-dostmann.de

CE 0682



MONSUN – Pluviometro radio controllato



1. Funzioni

- Trasferimento senza fili della temperatura esterna et quantità di pioggia (433 MHz), raggio d'azione 30 metri al massimo (campo libero) con tendenza della temperatura
- Indicatore per pioggia con allarme
- Visualizzazione della quantità di acqua totale, caduta nell'ultima ora, nelle ultime 24 ore e dell'ultima precipitazione con indicazione di ora e data della memorizzazione
- Diagramma e valori passati delle ultime 7 giorni, settimane e mesi
- Temperatura interna
- Temperature massime e minime
- Allarme di temperatura programmabile
- Orologio con data
- Montaggio della stazione di base a muro o sistemazione su piano d'appoggio
- Installazione semplicissima senza cavi
- Ideale per giardini, per chi opera nell'agricoltura o per tutti coloro che desiderano avere maggiori informazioni sulla natura

2. Componenti

2.1 Stazione di base Fig. 1

Display LCD

- A1: Temperatura esterna
- A2: Tendenza della temperatura
- A3: Orologio
- A4: Indicatore per pioggia
- A5: Diagramma della quantità di pioggia

Utilizzo dei tasti

- B1: Tasto "▲ HISTORY"
- B2: Tasto "SET/RAIN"
- B3: Tasto "▼ SINCE"
- B4: Tasto "INI/OUT TEMP/SEARCH"
- B5: Tasto "ALERT"
- B6: Tasto "MAX/MIN"
- B7: Tasto "RESET"

Contenitore

- C1: Gancio per parete
- C2: Vano batteria
- C3: Piede per appoggio (rimovibile)

2.2. Trasmettitore Fig. 2

- D1: Vano batteria

MONSUN – Pluviometro radio controllato



3. Messa in funzione

3.1 Inserire le batterie

- Inserire le batterie (3x 1,5V AA) fornite in dotazione nel vano batterie della stazione base. Inserire le batterie rispettando attentamente le polarità indicate.

3.2 Impostazione della ora e calendario

- Dopo l'inserimento delle batterie oppure se si tiene premuto il tasto "SET" per 3 secondi, l'indicazione "24 h" lampeggia e si può scegliere con i tasti "▲" e "▼" il sistema orario di 12 o 24 ore. Sempre con il tasto "SET" è possibile modificare uno dopo l'altro le impostazioni per ore, minuti, secondi, anno, DIM o MID, mese, data, mm/inch, °C/°F e attivazione (ON) / disattivazione (OFF) dell'allarme del sensore di pioggia.
- Dopo l'impostazione dell'anno è possibile selezionare con i tasti "▲" e "▼" se deve essere visualizzato prima il giorno e poi il mese (formata data europeo) oppure prima il mese e poi il giorno (formata data americano).

3.3 Ricezione del trasmettitore



- Aprire il vano batterie del trasmettitore con un cacciavite ed inserire le batterie fornite in dotazione (2 x 1,5 V AA), osservando la corretta polarità.
- Dopo l'impostazione della ora, i dati misurati del trasmettitore esterno vengono trasmessi automaticamente alla stazione base. Il simbolo  lampeggia quando la ricezione è corretta. Se non si ricevono i valori esterni, sul display appare "-". Controllare le batterie e riprovare di nuovo. Eliminare eventuali fonti di interferenza.
- È possibile avviare l' inizializzazione anche in modo manuale. Tenere premuto il tasto "SEARCH" sulla stazione base per tre secondi.
- Dopo la messa in funzione corretta del trasmettitore esterno, avvitare di nuovo con cura il coperchio della batteria.

4. Uso

- **Importante:** Durante la ricezione del segnale radio del trasmettitore non è possibile utilizzare i tasti.
- Durante il funzionamento, tutti gli inserimenti corretti vengono confermati con un beep.
- L'apparecchio esce automaticamente dalla modalità impostazione se non si preme alcun tasto per più di 15 secondi.
- Tenere premuti i tasti "▲" e "▼" in modalità impostazione per procedere velocemente.

4.1 Pluviometro

4.1.1 Allarme indicatore per pioggia

- All'inizio della pioggia viene emesso un allarme per 2 minuti e il simbolo  inizia a lampeggiare. Interromperlo con un tasto a piacere. Poi, 30 minuti dopo il termine della pioggia, il simbolo cessa di lampeggiare.
- Attivazione-disattivazione dell'allarme acustico in modalità impostazione (ved. 3.2). "AL ON → AL OF".
- All'attivazione dell'allarme acustico, l'icona  appare nel display.

MONSUN – Pluviometro radio controllato



4.1.2 Indicazione della data

- Con un pressione del tasto “SET/RAIN” è possibile visualizzare la data.

4.1.3 Visualizzazione della quantità di pioggia

- Con un'ulteriore pressione del tasto “SET/RAIN” è possibile visualizzare le seguenti informazioni:
- Quantità di pioggia totale (TOTAL) dall'ultimo reset. Per cancellare la memoria tenere premuto il tasto “SET/RAIN” per 3 secondi.
- Quantità di pioggia dell'ultima ora (1H), aggiornamento ogni 10 minuti
- Quantità di pioggia delle ultime 24 ore (24 H), aggiornamento ogni ora
- Quantità di pioggia dell'ultima precipitazione ☁, reset automatico 30 minuti dopo il termine della precipitazione

4.1.4 Indicazione di ora e data della memorizzazione

- Con una pressione ripetuta del tasto “SINCE” è possibile far visualizzare per ogni valore l'ora, la data e la cifra dell'anno della memorizzazione.

4.1.5 Raffigurazione grafica e valori del passato

- Premendo il tasto “HISTORY” è possibile richiamare una dopo l'altra la rappresentazione grafica delle quantità di pioggia degli ultimi 7 giorni (DAILY), settimane (WEEKLY) e mesi (MONTHLY).
- Tenendo premuto il tasto “HISTORY” viene visualizzato il valore della finestra temporale corrente (giorno, settimana o mese corrente = 0). Premendo ulteriormente il tasto “HISTORY” è possibile richiamare uno dopo l'altro tutti i valori singoli (da 1 a 6).
- Premendo contemporaneamente il tasto “HISTORY” e “SINCE” per 3 secondi, la memoria viene cancellata completamente.

4.2 Termometro

4.2.1 Temperatura interna/esterna

- Premendo il tasto “IN/OUT TEMP/SEARCH” è possibile richiamare la temperatura interna (INTEMP) oppure esterna (OUT TEMP).

4.2.2 Freccia della tendenza

- La freccia della tendenza mostra se la temperatura esterna è in aumento, in discesa o stazionaria.

4.2.3 Funzione temperature massime/minime

- Premendo il tasto “MAX/MIN” è possibile richiamare uno dopo l'altro i valori massimi (MAX) e minimi (MIN) della temperatura dal sensore interno e del trasmettitore.
- Se si tiene premuto il tasto “MAX/MIN” per 3 secondi, i valori visualizzati vengono cancellati e viene ripristinato il valore attuale.

4.2.4 Allarme di temperatura

- Premere il tasto “ALERT” per attivare o disattivare la funzione di allarme temperatura (in caso di allarme temperatura attivato, nel display appare il simbolo ☹).

MONSUN – Pluviometro radio controllato



- Premere il tasto “ALERT” per tre secondi, per passare alla modalità impostazione. Il display della temperatura interna inizia a lampeggiare. Scegliere la temperatura interna o esterna con i tasti “▲” e “▼”. Confermare con il tasto “ALERT”. Ora è possibile impostare il valore di allarme superiore (freccia ↗ verso l'alto lampeggiante) con i tasti “▲” e “▼”. Con il tasto “ALERT” confermare il valore e passare direttamente all'impostazione del valore di allarme inferiore (freccia ↘ verso il basso lampeggiante).
- In caso di superamento o mancato raggiungimento dei valori di allarme impostati, dalla stazione base viene emesso un beep per 5 secondi e la visualizzazione della temperatura inizia a lampeggiare. Il tono di allarme risuona per 5 secondi ogni minuto, fino a che il valore non rientra all'interno dei valori limite (massimo 5 volte) oppure fino alla pressione del tasto “ALERT”.
- **Attenzione:** quando la temperatura rientra all'interno dei valori limite impostati, anche la visualizzazione smette di lampeggiare.

5. Posizionamento della stazione base e del trasmettitore

- Disporre saldamente il trasmettitore su una superficie piana in un luogo il più possibile libero. Evitare l'installazione in prossimità di alberi e altre coperture che potrebbero compromettere la corretta rilevazione della pioggia.
- Installare la stazione base in soggiorno evitando la vicinanza di altri apparecchi elettrici (televisore, computer, radiotelefoni) ed i oggetti metallici massicci.
- Verificare se il trasferimento dei valori di misura alla stazione base da parte del trasmettitore situato nel luogo cui esso è destinato ha luogo correttamente (raggio d'azione in campo libero circa 30 metri, in caso di pareti spesse, in particolare con parti metalliche, il raggio d'azione del trasmettitore potrà ridursi notevolmente).
- Se necessario, cercare nuove posizioni per il trasmettitore e il ricevitore.

6. Sostituzione delle batterie

- Se invece si scarica la batteria del trasmettitore, il simbolo di “batteria bassa” appare sul display della stazione di base.
- Utilizzare batterie alcaline. Accertarsi di aver inserito le batterie con le polarità giuste. Sostituire le batterie quasi scariche al più presto possibile, allo scopo di evitare che si scarichino completamente.

Attenzione:

Le batterie scariche e apparecchi elettrici fuori uso non devono essere smaltite insieme all'immondizia domestica, bensì dovranno essere riconsegnate al negoziante o ad altri enti preposti per il riciclo in conformità alle vigenti disposizioni nazionali o locali.

7. Note

- Prima di utilizzare l'apparecchio, leggere attentamente le istruzioni per l'uso.
- Per risparmiare energia è possibile spegnere l'apparecchio base. Tenendo premuti contemporaneamente il tasto “RAIN” e il tasto “SEARCH” per 3 secondi.
- Premere il tasto “RESET” con un oggetto appuntito, se la stazione non funziona perfettamente.
- Tenere l'apparecchio lontano da altri apparecchi elettrici e da parti in metallo grandi.
- Evitare temperature estreme, vibrazioni e influenze dirette degli agenti atmosferici.

MONSUN – Pluviometro radio controllato



8. Esclusione di responsabilità

- L'apparecchio non è un gioco. Tenere lontano dalla portata dei bambini.
- Questo apparecchio non è adatto a scopi medici né per informazioni al pubblico: è destinato esclusivamente ad un utilizzo privato.
- Un uso improprio oppure l'apertura non autorizzata della custodia dello stesso comporta la perdita della garanzia.
- È vietata la pubblicazione delle presenti istruzioni o di parti di esse senza una precedente autorizzazione della TFA Dostmann.

9. Dati tecnici

Campo di misura:

Temperatura interna: -10...+50°C (14...+122°F)

Temperatura esterna: -50...+70°C (-58...+158°F)

Quantità di pioggia: 0...9999 mm (0...999.9 inch)

Batterie:

3 x 1,5 V AA stazione base e

2 x 1,5 V AA trasmettitore (le batterie sono comprese)

Con il presente dichiariamo che il presente impianto radio adempie alle prescrizioni sostanziali della direttiva R&TTE 1999/5/CE.

TFA Dostmann GmbH & Co.KG, Wertheim / www.tfa-dostmann.de

CE 0682



MONSUN – Radiografische regenmeter



1. Functies

- Draadloze transmissie van buitentemperatuur en neerslaghoeveelheden (433 MHz), reikwijdte maximaal 30 m (vrijveld) met temperatuurtendens
- Regensensor met alarm
- Weergave van de totale hoeveelheid neerslag tijdens het laatste uur, de laatste 24 uren en van de laatste regen met aanduiding van tijd en datum van opslag
- Grafiek en geheugen van de afgelopen 7 dagen, weken en maanden
- Binnentemperatuur
- Min./max.-temperaturen
- Programmeerbare temperatuuralarm
- Tijd en datum
- Basisstation om op te hangen of neer te zetten
- Eenvoudige installatie zonder kabel
- Dit is belangrijk voor de land en tuinbouw en het is interessant voor iedereen, die meer over onze natuur te weten willen komen

2. Afzonderlijke delen

2.1 Basisstation (ontvanger) Fig. 1

LCD-display

A1: Buitentemperatuur

A2: Tendensindicatie

A3: Tijd

A4: Regensensor

A5: Grafiek van de neerslaghoeveelheden

Toetsenbediening

B1: „▲ HISTORY” toets

B2: „SET/RAIN” toets

B3: „▼ SINCE” toets

B4: „INI/OUT TEMP/SEARCH” toets

B5: „ALERT” toets

B6: „MAX/MIN” toets

B7: „RESET” toets

Behuizing

C1: Wandophanging

C2: Batterijvak

C3: Standaard (wegneembaar)

2.2. Zender Fig. 2

D1: Batterijvak

3. Inbedrijfstelling

3.1 Plaats de batterijen

- Plaats de bijgevoegde batterijen (3x 1,5V AA) in het batterijvak van het basisstation. Let op de juiste polariteit bij het plaatsen van de batterijen.

3.2 Instellen van de tijd en kalender

- Na het plaatsen van de batterijen (of druk op de „SET” toets en houd deze 3 seconden lang ingedrukt) begint de 24 h weergave te knipperen en u kunt met de „▲” en „▼” toets het 12- of 24-uurs-tijdsysteem selecteren. Met de „SET” toets kunt u nu achter elkaar de uren, minuten, seconden, jaar, D/M op MID, maand, datum, mmlinch, °C/°F en regensensor alarm in of uit wisselen.
- Na de jaarinstelling kunt u met de „▲” en „▼” toets kiezen, of eerst de dag en dan de maand (Europese datum) of eerst de maand en dan de dag (Amerikaanse datum) weergegeven zal worden.

3.3 Ontvangst van de buitenzender

- Open het batterijvak van de zender met een schroevendraaier en plaats de bijgevoegde batterijen (2 x 1,5 V AA). Let op de juiste polariteit bij het plaatsen van de batterijen.
- Na het instellen van de tijd worden automatisch de meetgegevens van de buitenzender naar het basisstation overgedragen. ✕ teken knippert bij succesvolle ontvangst. Werden geen buitenwaarden ontvangen verschijnt „-” in het display. Controleer de batterijen en start nog een poging. Verwijder eventuele stoorbronnen.
- U kunt de initiatie ook handmatig starten. Houd de „SEARCH” toets op het basisstation drie seconden ingedrukt.
- Na de succesvolle inbedrijfstelling van de buitenzender schroeft u het deksel van de batterijen weer zorgvuldig vast.

4. Bediening

- Belangrijk:** Tijdens de ontvangst van het radiosignaal voor de buitentemperatuur zijn de toetsen geblokkeerd.
- Tijdens de bediening worden alle succesvolle ingaven met een korte pieptoon bevestigd.
- Het apparaat verlaat automatisch de instelmodus, als er langer dan 15 seconden geen toets wordt ingedrukt.
- Als u de „▲” en „▼” toets in de instelmodus ingedrukt houdt, komt u de snelloop.

4.1 Regenmeter

4.1.1 Regensensor alarm

- Beginnt het te regenen, hoort u 2 minuten lang een alarm en gaat het symbool knipperen. Het alarm kunt u met een willekeurig toets beëindigen. Het symbool stopt met knipperen 30 minuten nadat de regen voorbij is.
- Schakel het akoestisch alarm van de regensensor in instelmodus in of uit (zie 3.2). „AL ON → AL OF”.
- verschijnt op het display bij actief alarm van de regensensor.

4.1.2 Weergave van de datum

- Druk op de „SET/RAIN” toets om de datum op te vragen.

4.1.3 Weergave van hoeveelheid neerslag

- Druk verder op de „SET/RAIN” toets om de volgende informatie op te vragen:
- Totale hoeveelheid regen (TOTAL) sinds de laatste nulterugstelling. Houd de „SET/RAIN” toets 3 seconden ingedrukt om het geheugen te wissen.
- Hoeveelheid neerslag tijdens het voorbijgane uur (1 H), alle 10 minuten opgefrist
- Hoeveelheid regen tijdens de laatste 24 uren (24 H), ieder uur opgefrist
- Hoeveelheid regen van de laatste regenvlaag , automatische nulterugstelling 30 minuten nadat de regen voorbij is

4.1.4 Aanduiding van tijd en datum van opslag

- Druk meermaals op de „SINCE” toets om voor iedere waarde uur, datum en jaartal van de opslag op te vragen.

4.1.5 Grafische weergave en vroegere waarden

- Druk op de „HISTORY” toets om na elkaar de hoeveelheden regen van de laatste 7 dagen (DAILY), weken (WEEKLY) en maanden (MONTHLY) op te vragen en grafisch weer te geven.
- Houdt u de „HISTORY” toets ingedrukt, verschijnt de waarde van de actuele periode (actuele dag, week of maand=0). Druk nogmaals op de „HISTORY” toets om alle individuele waarden (1 tot 6) na elkaar op te vragen.
- Houdt u de „HISTORY” en de „SINCE” toets 3 seconden gelijktijdig ingedrukt, wordt het geheugen volledig gewist.

4.2 Thermometer

4.2.1 Binnen-buitentemperatuur

- Druk op de „IN/OUT TEMP/SEARCH” toets om de binnentemperatuur (INTEMP) of buitentemperatuur (OUT TEMP) op te vragen.

4.2.2 Trendpijl

- De trendpijl toont u of de buitentemperatuur actueel stijgt of daalt of gelijk blijft.

4.2.3 Maximum/Minimum-functie

- Met de „MAX/MIN” toets kunt u om na elkaar de hoogste (MAX) en laagste temperatuur (MIN) voor de binnensensor en de buitenzender opvragen.
- Houdt u de „MAX/MIN” toets 3 seconden lang ingedrukt, worden de waarden gewist en op de actuele waarde teruggezet.

4.2.4 Temperatuuralarm

- Druk op de „ALERT” toets, om de alarmfunctie voor de temperatuur te activeren of te deactiveren (verschijnt bij geactiveerd temperatuuralarm in het display).

MONSUN – Radiografische regenmeter

(NL)

- Druk drie seconden op de „ALERT” toets om in de instelmodus te komen. De weergave voor de buitentemperatuur begint te knipperen. Kies met de „▲” en „▼” toets binnentemperatuur of buitentemperatuur. Bevestig met de „ALERT” toets. U kunt nu de bovenste alarmwaarde (↗ pijl omhoog knippert) met de „▲” en „▼” toets instellen. Met de „ALERT” toets bevestigt u de waarde en komt u direct in de instelling van de onderste alarmwaarde (↘ pijl omlaag knippert).
- Bij het over- c.q. onderschrijden van de ingestelde alarmwaarde klinkt gedurende 5 seconden een pieptoon op het basisstation en de weergave voor de temperatuur begint te knipperen. De alarmtoon klinkt elke minuut gedurende 5 seconden opnieuw, zolang de grenswaarde nog over- c.q. onderschreden is (maximaal 5 maal) of tot de ALERT-toets wordt ingedrukt.
- **Attentie:** Als de temperatuur weer binnen de ingestelde alarmgrenzen ligt, stopt het display met knipperen.

5. Opstellen van het basisstation en de zender

- Plaats de zender stevig op een vlakke ondergrond en op een zo vrij mogelijke plaats. Vermijd de nabijheid van bomen en andere afdekkingen die een correcte meting van regen zouden kunnen belemmeren.
- Plaats het basisstation in de woonruimte. Vermijd de nabijheid tot andere elektrische apparaten (televisie, computer, radiografische telefoons) en massieve metalen voorwerpen.
- Controleer of een overdracht van de meetwaarden van de zender op de gewenste opstellingsplaats naar het basisstation plaatsvindt (reikwijdte open veld ca. 30 meter, bij massieve wanden, in het bijzonder met metalen delen kan de reikwijdte van de zender aanzienlijk gereduceerd worden).
- Zoek eventueel een nieuwe opstellingsplaats voor zender en/of ontvanger.

6. Batterijwissel

- Als de batterijen in de zender ontladen zijn verschijnt het batterij-teken in de display van het basisstation.
- Gebruik Alkaline batterijen. Controleer of de batterijen met de juiste poolrichtingen zijn geplaatst. Zwakke batterijen moeten zo snel mogelijk worden vervangen om het lekken van de batterijen te voorkomen.

Let op:

Batterijen en technische apparaten mogen niet met het huisvuil worden weggegooid. Breng ze naar de inzamelplaatsen of bij uw detaillist naar de daarvoor bestemde containers volgens de nationale of lokale bepalingen.

7. Opmerkingen

- Lees de gebruiksaanwijzing voor u het apparaat gebruikt.
- U kunt het basisstation uitschakelen en zo energie sparen. Druk gedurende ca. 3 seconden gelijktijdig op de „RAIN” en op de „SEARCH” toets

MONSUN – Radiografische regenmeter

(NL)

- Druk met een puntig voorwerp de „RESET” toets in indien het station niet correct functioneert.
- Houd het apparaat op een afstand van andere elektronische apparaten en grote metaaldelen.
- Vermijd extreme temperaturen, trillingen en directe weersinvloeden.

8. Uitsluiting van de aansprakelijkheid

- Het apparaat is geen speelgoed. Bewaar het buiten de reikwijdte van kinderen.
- Het apparaat is niet geschikt voor medische doeleinden of voor openbare informatie, maar bestemd voor particulier gebruik.
- Onvakkundige behandeling of niet geautoriseerd openen van het apparaat heft het verlies van de garantie tot gevolg.
- Deze gebruiksaanwijzing of gedeelten eruit mogen alleen met toestemming van TFA Dostmann worden gepubliceerd.

9. Technische gegevens

Meetbereiken:

Binnentemperatuur:	-10...+50°C (14...+122°F)
Buitentemperatuur:	-50...+70°C (-58...+158°F)
Neerslaghoeveelheid:	0...9999 mm (0...999.9 inch)

Batterijen:

3 x 1,5 V AA basisstation en
2 x 1,5 V AA zender (batterijen inbegrepen)

Hiermee verklaren wij, dat deze radiografische installatie voldoet aan de belangrijkste eisen van de R&TTE richtlijn 1999/5/EG.

TFA Dostmann GmbH & Co.KG, Wertheim/ www.tfa-dostmann.de

CE 0682



MONSUN – Pluviómetro remoto



1. Funciones

- Transmisión de la temperatura exterior y cantidad de lluvia (433 MHz) con un alcance de hasta 30 metros (campo libre) con tendencia de la temperatura
- Sensor de lluvia con alarma
- Indicación del índice de pluviosidad durante la última hora, las últimas 24 horas y la última precipitación con especificación de la fecha y la hora de la memorización.
- Representación gráfica y valores antiguos de las últimas 7 días, semanas y meses
- Temperatura interior
- Temperaturas máximas y mínimas
- Alarma de temperatura programable
- Reloj con calendario
- Estación base montaje de pared o sobremesa
- Instalación fácil por no precisarse cables
- Es importante para el jardín, la agricultura e interesante para todos aquellos que desean saber algo más de la naturaleza

2. Componentes

2.1 Estación básica (receptor) Fig. 1

Pantalla LCD

- A1: Temperatura exterior
- A2: Indicación de tendencia
- A3: Reloj
- A4: Sensor de lluvia
- A5: Representación gráfica de la cantidad de lluvia

Teclas

- B1: Tecla "▲ HISTORY"
- B2: Tecla "SET/RAIN"
- B3: Tecla "▼ SINCE"
- B4: Tecla "IN/OUT TEMP/SEARCH"
- B5: Tecla "ALERT"
- B6: Tecla "MAX/MIN"
- B7: Tecla "RESET"

Cuerpo

- C1: Colgador para pared
- C2: Compartimiento de las pilas
- C3: Soporte (desmontable)

2.2. Emisor Fig. 2

- D1: Compartimiento de las pilas

MONSUN – Pluviómetro remoto



3. Puesta en marcha

3.1 Introducir las pilas

- Introduzca las pilas adjuntas (3x 1,5V AA) en la estación básica. Compruebe que la polaridad sea la correcta al introducir las pilas.

3.2 Ajuste de la hora y calendario

- Después de colocar las pilas o si mantiene pulsada la tecla "SET" durante 3 segundos, la indicación "24 h" empieza a parpadear y puede seleccionar el sistema de horario de 12 o de 24 horas con la tecla "▲" y "▼". Con la tecla "SET" puede cambiar sucesivamente al ajuste de las horas, los minutos, los segundos, el año, DIM o MID, el mes, la fecha, mm/linch, °C/°F y la alarma del sensor de lluvia activada o desactivada.
- Después de ajustar el año, con la tecla "▲" y "▼" puede seleccionar si desea que se visualice primero el día y después el mes (fecha europea) o primero el mes y después el día (fecha americana).

3.3 Recepción del emisor exterior



- Abra el compartimiento de las pilas del emisor con un destornillador e inserte las pilas (2 x 1,5 V AA), +/- con la polaridad tal como viene representada.
- Después del ajuste de la hora el emisor inicia automáticamente la transmisión de los valores de temperatura. El símbolo  parpadea si la recepción es satisfactoria. Si no se reciben los datos exteriores aparece "-.-" en la pantalla. Compruebe las pilas y inicie un nuevo intento. Elimine las posibles fuentes de interferencia.
- También puede comenzar la inicialización manualmente. Mantenga pulsada la tecla "SEARCH" a la estación básica durante tres segundos.
- Después de poner en marcha correctamente el emisor exterior, atornille de nuevo con cuidado la tapa de las pilas.

4. Manejo

- **Importante:** Durante la recepción de la señal de radio de la temperatura no pueden manejarse las teclas.
- Durante el manejo se confirman todas las entradas correctas con un breve pitido.
- El aparato sale automáticamente del modo de ajuste si no se pulsa ninguna tecla durante más de 15 segundos.
- Si mantiene pulsada la tecla "▲" y "▼" en el modo de ajuste, se modificará rápidamente.

4.1 Pluviómetro

4.1.1 Alarma del sensor de lluvia

- La alarma sonará durante 2 minutos y el símbolo  parpadeará si comienza a llover. Desconecte la alarma pulsando cualquier tecla. El símbolo deja de parpadear 30 minutos después de haber cesado la lluvia.
- Active o desactive la alarma acústica en el modo de ajuste (véase el punto 3.2) "AL ON → AL OF".
- Si ha sido activada la alarma acústica, aparecerá representado el símbolo  en el display.

MONSUN – Pluviómetro remoto



4.1.2 Indicación de la fecha

- Pulsando la tecla "SET/RAIN" puede llamar la fecha.

4.1.3 Indicación del índice de pluviosidad

- Pulsando nuevamente la tecla "SET/RAIN" pueden ser indicadas las siguientes informaciones:
- Índice total de pluviosidad (TOTAL) tras la última reposición al estado inicial. Para borrar la memoria mantenga pulsada la tecla "SET/RAIN" durante 3 segundos.
- Índice pluvial de la última hora (1H), actualización cada 10 minutos.
- Índice pluvial de las últimas 24 horas (24 H), actualización cada hora.
- Índice pluvial de la última precipitación ☁, reposición automática al estado inicial 30 minutos después de haber cesado la lluvia.

4.1.4 Especificación de la fecha y la hora de la memorización

- Pulsando repetidamente la tecla "SINCE" se indica la hora, la fecha y el año de la memorización de cada valor.

4.1.5 Representación gráfica y valores antiguos

- Pulsando la tecla "HISTORY" puede llamar consecutivamente la representación gráfica de los índices pluviales de los últimos 7 días (DAILY), semanas (WEEKLY) y meses (MONTHLY).
- Si mantiene pulsada la tecla "HISTORY", será indicada la fecha actual (día, semana o mes actual=0). Pulsando la tecla "HISTORY" nuevamente podrán ser visualizados consecutivamente los valores individuales (de 1 a 6).
- Manteniendo pulsadas las teclas "HISTORY" y "SINCE" al mismo tiempo durante 3 segundos se borrará la memoria total.

4.2 Termómetro

4.2.1 Temperatura interior/exterior

- Pulsando la tecla "INI/OUT TEMP/SEARCH" puede llamar la temperatura interior (INTEMP) o exterior (OUT TEMP).

4.2.2 Flecha de tendencia

- La flecha de tendencia le indica si la temperatura exterior actualmente asciende, desciende o se mantiene estable.

4.2.3 Función máximo/mínimo

- Pulsando la tecla "MAX/MIN" puede llamar consecutivamente la temperatura máxima (MAX) y mínima (MIN) de la temperatura interior y del emisor exterior.
- Si mantiene pulsada la tecla "MAX/MIN" durante 3 segundos, se borrarán los valores y se volverá a indicar el valor actual.

MONSUN – Pluviómetro remoto



4.2.4 Alarma para la temperatura

- Pulse la tecla "ALERT" para activar o desactivar la función de alarma de temperatura (☁ aparece con la alarma de temperatura activada en la pantalla).
- Pulse la tecla "ALERT" durante tres segundos para acceder al modo de ajuste. La indicación de temperatura interior empieza a parpadear. Con la tecla "▲" y "▼" . seleccione la temperatura interior o exterior y el canal deseado. Confirme con la tecla "ALERT". Puede ajustar ahora el valor de alarma superior (la flecha ▲ arriba parpadea) con las teclas "▲" y "▼" . Confirme el valor con la tecla "ALERT" y accederá directamente al ajuste del valor de alarma inferior (la flecha ▼ abajo parpadea).
- Si se supera o no se alcanza el valor de alarma ajustado, suena un pitido durante 5 segundos en la estación básica y la indicación de temperatura exterior empieza a parpadear. El tono de alarma suena cada minuto durante 5 segundos, mientras el valor límite se supere o no se alcance todavía (máximo 5 veces) o hasta que se pulse la tecla "ALERT".
- **Atención:** Si la temperatura se encuentra de nuevo dentro de los límites de alarma ajustados, la pantalla deja de parpadear.

5. Instalación de la estación básica y del emisor

- Coloque el emisor de modo fijo sobre una superficie plana y dentro de lo posible en un espacio libre. Evite la proximidad a los árboles y otras cubriciones que puedan influir negativamente sobre una medición correcta de la lluvia.
- Instale la estación básica en el salón. Evite la proximidad a otros aparatos eléctricos (televisores, ordenadores, radioteléfonos) y objetos metálicos macizos.
- Compruebe si se produce la transmisión de los valores de medición del emisor en el lugar de instalación deseado para la estación básica (alcance en campo libre 30 metros aprox., con paredes macizas, especialmente con piezas metálicas puede reducirse considerablemente el alcance del emisor).
- Si procede, busque un nuevo lugar de instalación para el emisor y/o receptor.

6. Cambio de las pilas

- Si la pila del sensor está muy baja, aparece el símbolo de pila en la pantalla.
- Utilice pilas alcalinas. Asegúrese de que las pilas se coloquen con la polaridad correcta. Las pilas bajas deben cambiarse lo antes posible, para evitar fugas.

Atención:

El aparato y las baterías usadas no deben ser depositadas con los residuos normales de la casa. Por favor depositelas en el comercio especializado o bien en los centros de recogida y reciclaje previstos para ello según el reglamento nacional o local.

7. Observaciones

- Lea las instrucciones de uso antes de utilizar el aparato.
- Con el fin de ahorrar energía existe la posibilidad de desconectar el aparato base. Manteniendo pulsadas las teclas "RAIN" y "SEARCH" al mismo tiempo durante aprox. 3 segundos.

MONSUN – Pluviómetro remoto



- Pulse la tecla "RESET" usando un objeto con punta, si la estación no funciona correctamente.
- Mantenga el aparato alejado de otros aparatos electrónicos y piezas metálicas grandes.
- Evite las temperaturas extremas, sacudidas e influencias meteorológicas directas.

8. Descargo de responsabilidad

- Este aparato no es un juguete. Consérvelo fuera del alcance de los niños.
- Este aparato no es indicado para fines médicos ni para información pública, sino que está destinado para uso privado.
- El trato inadecuado o la apertura no autorizada del aparato causará la pérdida de la garantía.
- Estas instrucciones o resúmenes de las mismas no pueden ser publicados sin la autorización de la TFA Dostmann.

9. Datos técnicos

Gamas de medición:

Temperatura interior: -10...+50°C (14...+122°F)
Temperatura exterior: -50...+70°C (-58...+158°F)
Pluviosidad: 0...9999 mm (0...999.9 inch)

Pilas: 3 x 1,5 V AA estación básica y
2 x 1,5 V AA emisor (pilas incluidas)

Declaramos que esta instalación de radio cumple con los requisitos fundamentales de la directiva R&TTE 1999/5/CE.

TFA Dostmann GmbH & Co.KG, Wertheim / www.tfa-dostmann.de

CE 0682



Fig. 1

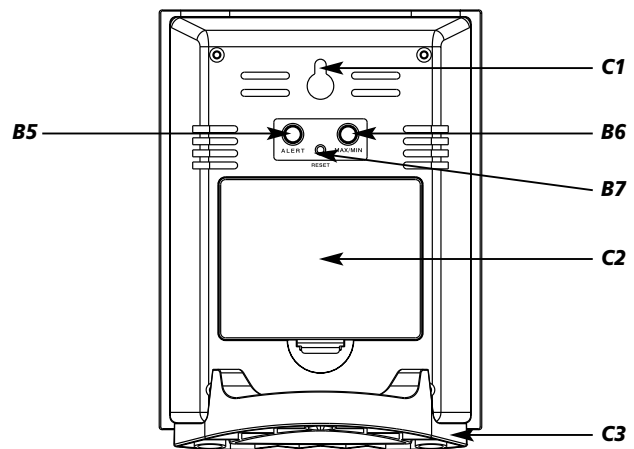
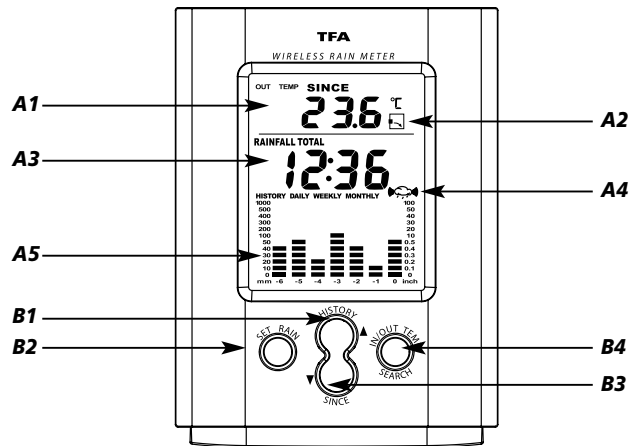

Fig. 2

